

Especificaciones

GUIA DE LUBRICANTES

Siga las indicaciones de esta guía. Haciéndolo, usted obtendrá de su Ford todo el rendimiento que espera. De lo contrario, lo somete a esfuerzos y cargas que merman su durabilidad y prestación.

LUBRICANTES MOTOR

RECOMENDADO

Marca	Denominación	Viscosidad	Temperaturas
MOTORCRAFT	Super Premium "SF"	SAE 20W-40	-7°C y mayor

Aceite Motorcraft
Super Premium SAE 20W-40
Su confiable protección



ALTERNATIVOS

Marca	Denominación	Viscosidad	Temperaturas
YPF	ULTRAMOVIL SF-MF 447	SAE 15W-40	-18°C y mayor
ESSO	Super SF	SAE 20W-40	-7°C y mayor
SHELL	Super Plus SF	SAE 20W-50	-7°C y mayor

FILTRO DE ACEITE

Motor I4 - 1,6L	Motor I4 - 2,3L y 2,3L "SP"
Pieza Motorcraft E-FL-90	Pieza Motorcraft R-FL-10

LIQUIDO DE FRENOS

Pieza Motorcraft R-XC-1D/3D

LUBRICANTES PARA CAJA DE CAMBIOS (*)

4 Velocidades			5 Vel.	Autom.
Marca	Denominación	Viscos.		
FORD	BAE4AZ-19580-A	SAE 80W-90	Unicamente Pieza Ford BAE4AZ-19580-B	Unicamente Motorcraft XT-2QDX
YPF	N. Hipoimóvil 510 EP	SAE 80W-90		
ESSO	GX 80W-90	SAE 80W-90		
SHELL	Spirax HD 80W-90	SAE 80W-90		

LUBRICANTES PARA EJE TRASERO (*)

Marca	Denominación	Viscosidad
FORD	BAE4AZ-19580-A	SAE 80W-90
YPF	Hipomóvil 510 EP	SAE 90
ESSO	Hipoimóvil 510 EP	SAE 80W-90
SHELL	Spirax HD 80W-90	SAE 80W-90

LUBRICANTES PARA EL SISTEMA DE DIRECCION (*)

Caja de dirección manual	ALVANIA EP N° 2 de SHELL o equivalente
Componentes mecánicos de la caja de dirección servoasistida	
Fluido para el sistema de dirección servoasistida	Marca MOTORCRAFT Denominación: XT-1QF/XT-2QDX

(*) Salvo casos de reparación o ajuste este lubricante no debe ser reemplazado durante todo el periodo de vida útil del conjunto. Sólo reponer el nivel en caso de necesidad.

LIQUIDO REFRIGERANTE

Componente	Composición (%) de la mezcla de refrigerante	
	Sin aire acondicionado	Con aire acondicionado
Anticongelante-Refrigerante Motorcraft R-RA-1A	30	50
Agua	70	50

OTROS LUBRICANTES

Producto	Aplicación	Producto	Aplicación
Lubricante para cerraduras	Cerradura de puertas	Lubricante de siliconas	Ceniceros Colizas
	Cerradura puerta posterior		
	Cerradura tapa tanque de nafta		

Los puntos indicados a continuación deben ser lubricados **UNICAMENTE** con grasa **RETINAX "A"** de **SHELL** ó equivalente.

EL NO CUMPLIMIENTO DE ESTA RECOMENDACION PODRA PROVOCAR LA CANCELACION DE LA GARANTIA QUE OBRA SOBRE LA PARTE O CONJUNTO AFECTADO DE LA UNIDAD.

- Articulaciones de placa de embrague y mecanismo de mando.
- Estrías de árboles propulsores y juntas universales.
- Guía portacojinete de empuje del embrague.
- Mando de freno de estacionamiento.
- Mecanismo de cierre de puertas y capó.
- Bisagras en general.
- Mecanismos levantacristales.
- Correderas de asientos.

DATOS TECNICOS

IDENTIFICACION DEL VEHICULO

El número de serie del automóvil y otros datos importantes de identificación van estampados en la placa de identificación fijada en el extremo derecho del panel frontal del radiador.

Todos los datos de su unidad pueden ser específicamente aclarados por su Concesionario Ford. Consúltelo en caso de necesidad.



DIMENSIONES GENERALES EXTERIORES (en mm)

	GL, GHIA	RURAL	XR4
Distancia entre ejes	2608	2608	2608
Trocha delantera	1452	1452	1452
Trocha trasera	1468	1459	1468
Longitud total	4454	4630	4454
Ancho (total)	1720	1729	1725
Altura (con carga especificada)	1377	—	1362
* Altura descargado	—	1445	—
Altura con portaequipajes	—	1520	—

PESO DEL VEHICULO EN ORDEN DE MARCHA (*)

Modelo	Newton	Kilos
GL	10722	1093
GHIA	11232	1145
GHIA "S"	11242	1146
RURAL	11919	1215
XR4	11232	1145

(*) Peso del vehículo con su equipo básico, más la carga de medio tanque de combustible. Equivalente al "Peso de Patentamiento"

CAPACIDAD DE REMOLQUE DE ACOPLADOS

GL	450 kg (*)
GHIA	500 kg (*)
XR4 y GHIA "S"	550 kg (*)
RURAL	Con freno 1150 Kg (*) Sin freno 500 kg (*)

* De los valores indicados, 25 a 75 kg deben incidir sobre el enganche.

CAPACIDAD DEL COMPARTIMIENTO TRASERO - Sedán-XR4

Normal	353 dm ³
Con asiento trasero rebatido	1463 dm ³

DIMENSIONES Y VOLUMEN DEL COMPARTIMIENTO TRASERO - Rural

Descripción	Unid.	Asiento trasero sin rebatir	Asiento trasero total. rebatido
Alto máximo interior	A mm.	816	
Ancho máximo interior	B mm.	1400	
Largo int. máx. de la plataf. de carga	C mm.	970	1862
Ancho entre pasarruedas	D mm.	1106	
Superficie de la plataforma de carga	m ²	1,185	2,359
Volumen de carga hasta el techo (*)	dm ³	1070	1960

(*) Método VDA determinado con cajas de 50 x 100 x 200 mm. = 1 dm³.

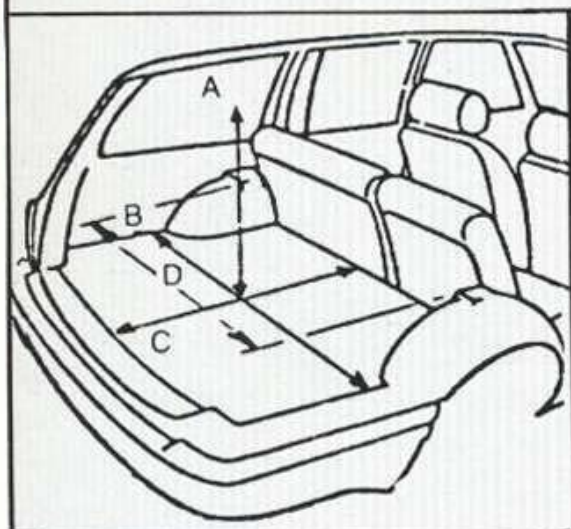

Asiento trasero sin rebatir

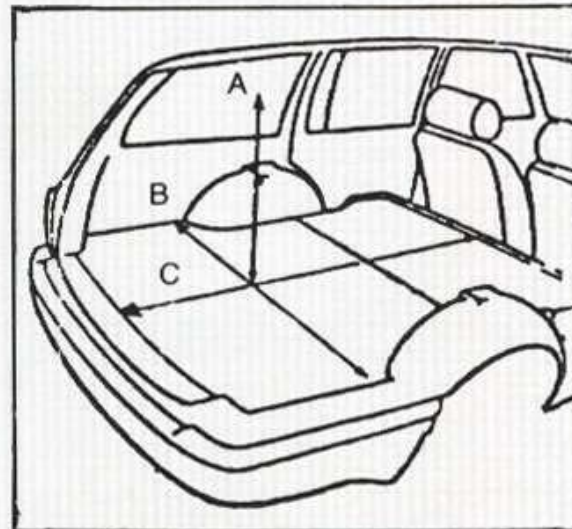

Asiento trasero totalmente rebatido

CAPACIDADES DE CARGA. - Rural

	N	Kg
Máxima capacidad de carga	4903	500
Máxima carga en el portaequipajes (*)	735	75

(*) Incluida en la máxima capacidad de carga

Señor Propietario:

Recuerde que la máxima capacidad de carga de su unidad, en todo concepto, es de 500 kg (4903 N). Se incluye en dicho valor la carga máxima admisible en el portaequipajes de 75 kg (735 N).

MOTORES

Motor	1.6L	2.3L	2.3L "SP"
Características	ESPECIFICACIONES		
Diám. de cilindro (mm)	81,30	96,0	
Carrera (mm)	76,95	79,4	
Cilindrada (cm ³)	1597	2299	
POTENCIA NETA DIN 70020	55 KW (75 CV) a 5000 r.p.m.	77 KW (105 CV) a 5000 r.p.m.	88 KW (120 CV) a 5500 r.p.m.
MOMENTO MOTOR NETO DIN 70020	123 Nm (12,5 mKg) a 3000 r.p.m.	167 Nm (17,1 mKg) a 2500 r.p.m.	177 Nm (18 mKg) a 3500 r.p.m.
Relación de compresión	9,5:1	9,0:1	
Orden de encendido	1-3-4-2		
Combustible requerido	Nafta Especial		
Luz de válvulas (mm) (en frío)	Adm. $0,20 \pm 0,03$ Esc. $0,25 \pm 0,03$	Botadores hidráulicos	
Sistema de ignición	Electrónico del tipo de energía constante		
Filtro de aire	Del tipo seco con elemento renovable y control automático de temperatura del aire		

Avance inicial al encendido*	Motor		
	1.6L	2.3L	2.3L "SP"
Sin aire acondicionado	$8^\circ \pm 2$ a 800 ± 25 r.p.m. [•]	$10^\circ \pm 2$ a 800 ± 25 r.p.m. [•]	$10^\circ \pm 2$ a 750 ± 25 r.p.m. [•]
Con aire acondicionado conectado al máximo			
Con caja automática en neutral		$14^\circ \pm 2$ a 775 ± 25 r.p.m. [•]	
Con caja automática en neutral y aire acondicionado conectado al máximo.	-		-

* Velocidades con cebador desactivado, motor caliente y sin carga eléctrica adicional a la que impone el motor funcionando. Valor de avance inicial con vacío desconectado.

BUJIAS DE ENCENDIDO

Motor	1.6L	2.3L	2.3L "SP"
Marca y modelo	Motorcraft BF-32	Motorcraft AGF-42	Motorcraft AGF-22
Diámetro de rosca	18 mm	14 mm	
Luz de electrodos	0,70 - 0,80 mm	0,91 - 0,81 mm	

EMBRAGUE

Características	2,3L y 2,3L "SP"	Motores 1.6L
Tipo	Monodisco seco. Con Placa de presión a diafragma y sistema autoajustable de juego libre de pedal	
Medida (Ø)	215 mm	

CAJA DE VELOCIDADES

MANUAL

Tipo		4 velocidades	5 velocidades
Relaciones de transmisión:	1ª	3,652	3,652
	2ª	2,135	2,135
	3ª	1,368	1,368
	4ª	1,000	1,000
	5ª	—	0,816
	M.A.	3,660	3,660

AUTOMATICA

Marca	Ford
Modelo	C-3
Posiciones selectoras	P-R-N-D-2-1
Sistema del convertidor de par	Trilock (hidráulico)
Relación de conversión	2,90:1 (vehículo detenido)
Relaciones de transmisión	Primera 2,474:1
	Segunda 1,474:1
	Tercera 1,000:1
	M.A. 2,111:1

FRENOS

Delanteros	De disco. Rotor ventilado
Traseros	De campana. Autorregulables
Energizados por un servo montado en el panel parallamas.	
Estacionamiento	Accionamiento mecánico, palanca ubicada entre ambas butacas delanteras. Actuación sobre ruedas traseras.

EJE TRASERO

Tipo		Hipoidal. Suspensión independiente				
Modelo		GL	GHIA "S"	GHIA	Rural	XR4
DESMULTI- PLICACION	Con llanta de 13"	3,62:1	—	—	—	—
	Con llanta de 14"	—	3,36:1	3,62:1	3,36:1	3,62:1

DIRECCION

Caja, tipo	Piñón y cremallera.	
Desmultiplicación	MANUAL	37,1: mm/vuelta
	SERVOASISTIDA	40,0 mm/vuelta
Radio real de giro	5 m (entre cordones)	

SUSPENSION DELANTERA

Modelo	GL, GHIA, GHIA "S", RURAL	XR4
Tipo	Independiente, Montaje Mc Phearson. Brazos inferiores de control y barra estabilizadora.	
Amortiguadores	Integrales con la unidad de suspensión. Hidráulicos. Doble acción.	Integrales con la unidad de suspensión. Hidráulicos. Doble acción, presurizados con gas

SUSPENSION TRASERA

Modelo	GL, GHIA, GHIA "S", RURAL	XR4
Tipo	Independiente, brazos inferiores y resortes helicoidales de acción progresiva.	Independiente, brazos inferiores y resortes helicoidales de acción progresiva y barra estabilizadora.
Amortiguadores	Telescópicos. Hidráulicos. Doble acción.	Telescópicos. Hidráulicos. Doble acción. Presurizados con gas.

SISTEMA ELECTRICO

REGULADOR DE VOLTAJE

Características	Regulador de tensión electrónico. Incorporado al alternador. No necesita ninguna regulación externa.
Tensión controlada	13,7 - 14,6 volt.

BATERIA

Tipo	Libre mantenimiento	
Tensión	12 volt.	
Capacidad	"GL"	360 A/60 RC
	Ghia, Ghia "S", Rural XR4, y GL con A/A	500 A/75 RC

ALTERNADOR

Potencia	GL	(Sin opcionales) con Aire Acond.	55 Amp. 70 Amp.
	GHIA GHIA "S" RURAL XR4	Con Aire Acond.	90 Amp.
		Sin Aire Acond.	70 Amp.

ELECTROVENTILADOR

Aplicación	Motor I4-2.3L y 2.3L "SP"
Protección del circuito	Fusible N° 20
Accionamiento del circuito	Relevador ubicado, en la caja fusible

CAJA DE FUSIBLES

Fusible N°	Capacidad (Ampere)	Símbolo	Color	Circuito protegido
1	30		Verde	Ventanillas eléctricas
2	30		Verde	Luneta trasera térmica
3	10		Rojo	Motor del limpiaparabrisas.
4	30		Verde	Ventilador-calefactor. Limpialuneta. Lava-parabrisas.
5	30		Verde	Aire acondicionado
6	15		Azul	Bocina.
7	15		Azul	Luces de profundidad auxiliares.
8	10		Rojo	Reloj digital. Luces de aviso. Módulo de información gráfica. Llave de limpiaparabrisas intermitente.
9	15		Azul	Luces de viaje, pare y retroceso.
10	10		Rojo	Radorreceptor.
11	30		Verde	Cierre centralizado de puertas.
12	25		Amarillo	Luces interiores. Reloj. Encendedor.
13	15		Azul	Luces de emergencia.
14	10		Rojo	Luz de carretera izquierda (Alta).
15	10		Rojo	Luz de carretera derecha (Alta).
16	10		Rojo	Luz de carretera izquierda (Baja).
17	10		Rojo	Luz de carretera derecha (Baja).
18	10		Rojo	Luz de tablero de instrumentos. Luz de encendedor. Luces de posición derechas. Luz de reloj.
19	10		Rojo	Luz de motor. Luz de patente. Luces de posición izquierdas.
20	15		Amarillo	Bomba de combustible eléctrica o electroventilador
	25			

El fusible aéreo de 7,5 A que protege al circuito de la antena eléctrica está fijado en el soporte de la columna de dirección a la derecha del mismo.

Relé N°	Símbolo	Circuito
I		Inhibidor de arranque. Caja automática.
II		Bocina.
III		Aire acondicionado
IV		Luces de profundidad auxiliares.
V		Electroventilador de refrigeración
VI	—	—
VII		Motor del limpiaparabrisas intermitente.
VIII		Lavafaros.
IX		Luz de aviso de cinturones de seguridad.
X		Llave de contacto.
XI		Lavalimpialuneta
XII	—	—

LUCES

Descripción	Cantidad de Lámparas	Tipo de Lámpara	Potencia (Watt)
Proyectores delanteros	2	Halógeno doble filamento	55-60
Luz delantera de posición	2	Simple filamento	8
Luz delantera de giro y emergencia	2		27
Luz trasera de pare adicional	2		27
Luz trasera de retroceso	2		27
Luz trasera de posición y pare	2		Doble filamento
Luz trasera de giro y emergencia	2	Simple filamento	27
Luz de placa patente trasera	2		4
Luz de compartimiento motor	1		10
Luces interiores de cortesía	4		10
Luces indicadoras del tablero de inst. (*)	5 ó 6		1,3
Luces de aviso (*)	5		1,3
Luz de encendedor	1		1,3
Luz de cenicero	1		1,3
Luz de mandos del calefactor	1		4
Luz del radioreceptor	1		4
Luz de guantera	1		2,6
Luz indicadora del selector de caja aut.	1		1,3
Luz del reloj	1		1,3
Luz lectura de mapas	2		5
Proyectores auxiliares	2		Halógeno simple filamento
Repuesto integral para llave linterna	Pieza Motorcraft 82GG-T22053-AB		

(*) Depende de las opcionales con que se equipa la unidad.

RUEDAS

Torque de ajuste de tuercas

70-100 Nm

NEUMATICOS

Presiones de inflado recomendadas (en frío)

MODELO	MEDIDA	Capacidad de carga							
		Hasta 2 personas y 70 kg. de equipaje				Hasta 5 personas y 70 kg. de equipaje			
		Presión en KPa (lb/pulg ²) para velocidades comprendidas entre:							
		0-160 km/h		160-190 km/h		0-160 km/h		160-190 km/h	
		Del.	Tras.	Del.	Tras.	Del.	Tras.	Del.	Tras.
GL	165/SR-13	179 (26)	179 (26)	214 (31)	214 (31)	200 (29)	248 (36)	214 (31)	248 (36)
GHIA GHIA "S"	185/70 SR-14	179 (26)	179 (26)	214 (31)	214 (31)	200 (29)	248 (36)	214 (31)	248 (36)
RURAL	185/70 SR-14	Capacidad de carga							
		Hasta 2 personas y 150 kg. de equipaje				Hasta 5 personas y 150 kg. de equipaje			
		Presión en KPa (lb/pulg ²) para velocidades comprendidas entre:							
		0-160 km/h		160-190 km/h		0-160 km/h		160-190 km/h	
		Del.	Tras.	Del.	Tras.	Del.	Tras.	Del.	Tras.
		179 (26)	179 (29)	214 (31)	214 (31)	200 (29)	248 (36)	214 (31)	248 (36)
XR4	195/60 HR-14	Capacidad de carga							
		Hasta 2 personas y 70 kg. de equipaje				Hasta 5 personas y 70 kg. de equipaje			
		Presión en KPa (lb/pulg ²) para velocidades comprendidas entre:							
		0-160 km/h		160-190 km/h		0-160 km/h		160-190 km/h	
		Del.	Tras.	Del.	Tras.	Del.	Tras.	Del.	Tras.
		179 (26)	179 (26)	214 (31)	214 (31)	200 (29)	248 (36)	214 (31)	248 (36)

CAPACIDADES

Tanque de combustible

L, GHIA, RURAL Y XR4	60 litros
----------------------	-----------

Carter del motor

1,6L	Con filtro	3,75 litros
	Sin filtro	3,35 litros
2,3L 2,3L "SP"	Con filtro	4,30 litros
	Sin filtro	3,50 litros

Caja de cambios

Cuatro velocidades	1,46 litros
Cinco velocidades	1,90 litros
Automática	7,50 litros

Eje trasero

Todos	0,90 litros
-------	-------------

Dirección servoasistida

Capacidad total	0,80 litros
-----------------	-------------

Sistema de enfriamiento

Motor I4-1,6L	8,2 litros	
Motor I4-2,3L y 2,3L "SP"	Con aire acondicionado	9,0 litros
	Sin aire acondicionado	

Agregado de anticongelante según temperatura ambiente (litros)

Temperatura (°C)	Motor	
	1,6L	2,3L y 2,3L "SP"
(Original en vehículos sin A/A) -16	2,460	2,700
-20	2,870	3,150
-25	3,280	3,600
-30	3,690	4,050
(Original en vehículos con A/A) -37	4,100	4,500

Importante:

La mezcla refrigerante empleada en las unidades equipadas con la opción de aire acondicionado, soporta temperaturas de hasta -37°C . Por tal motivo, no es necesario el agregado de anticongelante, pero se debe tener la precaución, en caso de reposición de nivel o recarga del sistema, de emplear **UNICAMENTE** la mezcla refrigerante indicada para unidades equipadas con aire acondicionado.

EN REPUESTOS Y ACCESORIOS SU VEHICULO MERECE LA CALIDAD FORD

Usted puede conservar su vehículo funcionando siempre como nuevo, si insiste en el uso de los repuestos legítimos Ford, de alta precisión, fabricados con las mismas normas de calidad establecidas por el equipo original. Para disfrutar libre de contratiempos el máximo rendimiento de su vehículo, es muy conveniente que lo mantenga íntegramente Ford, usando repuestos legítimos Ford.

FORD TAMBIEN COMERCIALIZA SUS REPUESTOS BAJO LA MARCA REGISTRADA "MOTORCRAFT", LA CUAL LE ASEGURA EL MISMO NIVEL DE CALIDAD.

 y **Motorcraft**

SON REPUESTOS LEGITIMOS FORD.





AUTOLATINA ARGENTINA S.A.

Departamento Técnico de Servicio

INDUSTRIA ARGENTINA 1/88